

参考

※仕様、外観は参考です。
商品改良のため予告なく
変更することがあります。
ご了承ください。

CATV用受動機器仕様書

2010年8月 改定(M.F)

2007年3月 設定

■名称	タップコン 2 分岐器
■品名	AT-1208~23-8C,12C,412,500
■共通仕様	
1. 使用周波数帯	10~ 1000 MHz
2. 入出力インピーダンス	75 Ω (不平衡型)
3. 定格電流	AC90V 12A 以下
4. 入出力端子型式	ケーブルクランプ式(M23×1 ネジ式)
5. 分岐端子型式	F型座 (3/8-32UNEF ネジ式)
6. 表面処理	ポリウレタン二重焼付塗装(マンセル値 5.4PB 4.3/0.6 ダークグレー色)
7. 重量	約 550g (12C ホルダー装着時)
■機種別仕様	

型名	周波数帯 (MHz)	結合損失 (dB)	挿入損失 (dB 以下)	逆結合損失 (dB 以上)	端子間結合損失 (dB 以上)	VSWR(以下)
AT-1208	10~ 70	8.4±1.2	3.3	21	22	1.5
	70~ 450	8.0±1.0	3.7	23	25	1.4
	450~ 770	8.0±1.0	4.4	26		
	770~1000	8.0±1.0	5.2	26	22	1.5
AT-1211	10~ 70	11.5±1.2	1.8	18	22	1.5
	70~ 450	11.5±1.0	1.9	25	25	1.4
	450~ 770	11.5±1.0	2.4			
	770~1000	11.5±1.2	3.2	18	22	1.5
AT-1214	10~ 70	14.0±1.0	1.2	23	25	1.5
	70~ 450	14.0±1.0	1.3	25		22
	450~ 770	14.0±1.0	1.6		20	
	770~1000	14.0±1.0	2.2			
AT-1217	10~ 70	17.0±1.0	0.8	28	22	1.5
	70~ 450	17.0±1.0	1.1	25	25	1.4
	450~ 770	17.0±1.0	1.4			
	770~1000	17.0±1.0	2.1	20	22	1.5
AT-1220	10~ 70	20.0±1.5	0.7	25	22	1.5
	70~ 450	20.0±1.0	0.9		25	25
	450~ 770	20.0±1.0	1.2	20		
	770~1000	20.0±1.5	1.5			
AT-1223	10~ 70	23.0±1.5	0.5	25	22	1.5
	70~ 450	23.0±1.0	1.0		25	25
	450~ 770	23.0±1.0	1.1	20		
	770~1000	23.0±1.5	1.6			

特 徴 :

1. 筐体寸法が全機種共通 (2,4 分岐・分配器) ですので、ベースプレートの交換が可能です。
2. 引込側伝送系に誘起したサージ電圧による、機器内部のトランス巻線等の焼損を防止するため、コンデンサーを内蔵しています。

付 属 品 :

1. ケーブルホルダー 2 個 (8C、12C、412、500 のいずれかを御指定下さい)
2. ガスケット 2 個
3. F型終端抵抗 2 個

NIS-T321-07 (1/2)



二幸電気工業株式会社

東京都北区西が丘 1-40-13

2分岐器 外観図

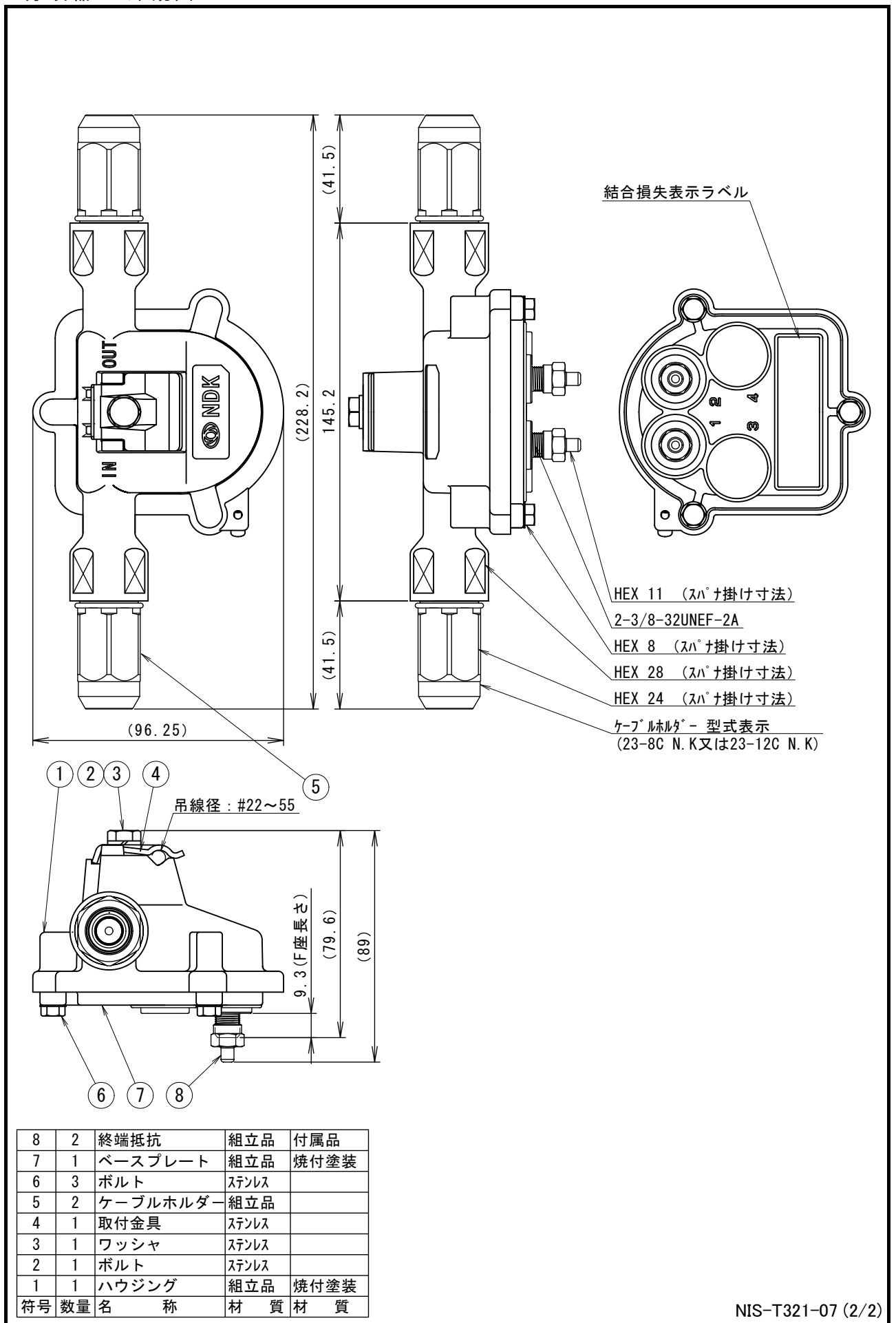

NIS-T321-07 (2/2)